

GUIA DEL PROPIETARIO E INSTRUCCIONES DE INSTALACIÓN

Montaje pasacascos: *retraíble con válvula*

Sensor de temperatura Modelo: **HT200**

Sensor de temperatura-velocidad Modelo: **ST850**

Smart™ Sensor

Patente <http://www.airmar.com/patent.html>

Anote los datos que figuran en la etiqueta del cable para consultas posteriores.
Referencia N.º _____ Fecha _____

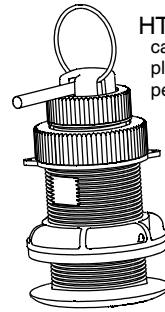

HT200
casquillo de
plástico de
perfil bajo P17

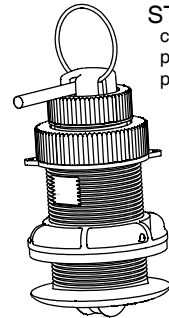

ST850
casquillo de
plástico de
perfil bajo P17

Para obtener unas prestaciones óptimas del producto y reducir el riesgo de daños materiales, daños personales o un accidente mortal, observe las precauciones siguientes.

ATENCIÓN: Utilice siempre gafas de seguridad, máscara antipolvo y protección auditiva durante la instalación.

ATENCIÓN: ¡La válvula no es una junta estanca! Utilice siempre el inserto o el tapón obturador sujeto con el alambre de seguridad para estanqueizar.

ATENCIÓN: Todas las juntas tóricas deben estar intactas y bien lubricadas para resultar estancas. No coloque en seco el inserto en el casquillo. Intentar instalar el inserto sin lubricar todas las juntas tóricas puede dañarlas, posiblemente impidiendo la inserción completa y un sello hermético.

ATENCIÓN: Coloque siempre el alambre de seguridad para evitar que el inserto o el tapón obturador se salgan en el caso improbable de que la tapa roscada se rompa o se rosque de forma incorrecta.

ATENCIÓN: Cuando ponga el barco a flote, compruebe inmediatamente si hay vía de agua. No deje el barco sin comprobar durante más de tres horas. Incluso con la vía más pequeña, la acumulación de agua puede ser considerable.

ATENCIÓN: Cuando extraiga el conjunto de válvula, coloque siempre el tapón de *emergencia corto* con la TAPA roscada y el alambre de seguridad para estanqueizar.

PRECAUCIÓN: No tire del sensor, ni lo lleve o sostenga por el cable; podrían romperse las conexiones internas.

PRECAUCIÓN: Casquillo de metal—No instale nunca un casquillo metálico en un barco con sistema positivo de masa.

PRECAUCIÓN: No utilice nunca disolventes. Los limpiadores, los carburantes, los selladores, la pintura y otros productos pueden contener disolventes que pueden dañar las piezas de plástico.

PRECAUCIÓN: No utilice nunca chorro de arena ni agua a presión para limpiar el sensor. Puede debilitar la estructura o dañar los componentes internos.

IMPORTANTE: Lea las instrucciones en su totalidad antes de proceder a la instalación. En caso de discrepancia, estas instrucciones deben prevalecer sobre otras instrucciones que pudiera contener el manual del instrumento.

Aplicaciones

- El casquillo de **plástico** se recomienda únicamente para cascos de fibra de vidrio o metal. No instale nunca un casquillo de plástico en un casco de madera, ya que la expansión de la madera puede provocar un esfuerzo excesivo y fracturar el plástico.
- Para los cascos de fibra de vidrio o de madera se recomienda el casquillo de **bronce**. No montar *nunca* un casquillo de bronce en un casco de metal, ya que se producirá corrosión galvánica.

Prueba preliminar

Conecte el sensor al instrumento. Compruebe la temperatura aproximada. Si tiene rotor, gírelo y compruebe la indicación de la velocidad. Si no hay ninguna indicación o la indicación es inexacta, compruebe las conexiones y vuelva a intentarlo. Si el problema persiste, devuelva el producto al establecimiento donde lo compró.

Herramientas y materiales

Gafas de seguridad

Máscara antipolvo

Protección auditiva

Revestimiento antiincrustante a base de agua (**imprescindible en agua salada**)

Taladro eléctrico [abertura de portabrocas de Ø 10 mm (3/8") o superior]

Taladros Ø 3 mm o 1/8"

Brocas hueca: Ø 51 mm o 2"

Avellanadora (Instalación de casquillo embutido)

Papel de lija

Detergente doméstico suave o disolvente flojo (por ejemplo alcohol)

Lima (instalación en casco de metal)

Sellador marino (adecuado para aplicaciones debajo de la línea de flotación)

Arandela adicional [para casco de aluminio de menos de 6 mm (1/4") de espesor]

Alicates extensibles (para instalación de casquillo de metal)

Pasacascos (algunas instalaciones)

Abrazaderas de cables

Instalación en un casco de sandwich de fibra de vidrio (página 4)

Broca hueca para interior del casco Ø 60 mm o 2-3/8"

Tejido de fibra de vidrio y resina

o cilindro, cera, cinta y epoxi de moldeo

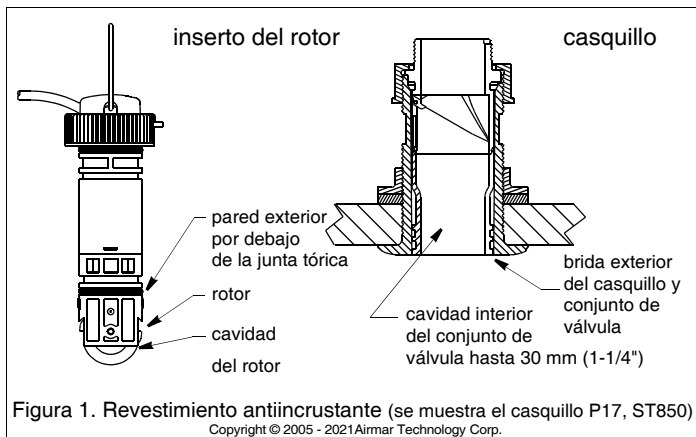

Ubicación

PRECAUCIÓN: No monte el transductor en línea con o cerca de aberturas de entrada o salida ni detrás de redanes, herrajes u otras irregularidades del casco que perturbará el flujo de agua.

PRECAUCIÓN: No montar nunca el sensor de velocidad justo delante de un transductor de profundidad, ya que la turbulencia generada por el giro del rotor afectará negativamente al funcionamiento del transductor, especialmente a velocidad alta. Móntelo al lado.

Escoja un punto accesible en el interior del barco. Deje un espacio de 280 mm (11") como mínimo para la altura del casquillo, el apriete de las tuercas y la extracción del inserto.

HT200—El sensor debe estar en contacto con el agua a todas las velocidades.

ST850—El flujo de agua sobre el rotor debe estar exento de turbulencias cualquiera que sea la velocidad del barco.

- **Barcos de motor con casco de desplazamiento**—Ubicación en el centro del barco, cerca de crujía.
- **Barcos a motor con casco de plano**—Monte el sensor bien a popa para que permanezca sumergido a velocidad alta.
- **Veleros de quilla corta**—Monte el transductor en la línea de crujía o junto a ella y 300 a 600mm (1-2 pies) a proa de la quilla.
- **Veleros de quilla larga**—Sitúe el sensor en el centro y alejado de la quilla, en el punto en que el ángulo de pantoque sea mínimo.

Revestimiento antiincrustante

Las superficies expuestas al agua salada se deben recubrir con un revestimiento antiincrustante. Utilice un revestimiento antiincrustante *a base de agua*. No utilice nunca pintura con cetona, ya que las cetonas pueden atacar a numerosos plásticos y el sensor podría resultar dañado.

Resulta más fácil cepillar el revestimiento antiincrustante antes de la instalación, pero deje un tiempo de secado suficiente. Recubra las siguientes superficies (figura 1):

- Cavidad interior del conjunto de válvula hasta 30 mm (1-1/4")
- Brida exterior del casquillo y conjunto de válvula
- Inserto del sensor de temperatura por debajo de la junta tórica inferior, incluido el extremo expuesto
- Inserto del rotor:
 - Pared exterior por debajo de la junta tórica inferior
 - Cavidad del rotor
 - Rotor
- Tapón obturador debajo de la junta tórica inferior, incluido el extremo expuesto

Instalación

Perforación del orificio:

Casco de sandwich de fibra de vidrio—siga las instrucciones específicas en la página 3.

1. Efectúe un taladro de guía de $\varnothing 3$ mm o 1/8" desde el interior del casco. Si hay un refuerzo, arbotante u otra irregularidad del casco junto a la ubicación escogida, efectúe el taladro desde el exterior.

2. Con la broca hueca de la medida apropiada, recorte un orificio perpendicular al casco desde el exterior.

Casquillo embutido—Utilice una avellanadora para crear un "asiento" en el casco.

3. Lije y limpie el área en torno al orificio, por dentro y por fuera, para que el sellador se adhiera correctamente al casco. Si hay algún residuo de petróleo en el interior del casco, elimínelo con un detergente doméstico suave o un disolvente flojo (por ejemplo alcohol) antes de lijar.

Casco de metal—Elimine todas las rebabas con una lima y papel de lija.

Preparación de la superficie

PRECAUCIÓN: Las superficies de contacto deben estar limpias y secas.

Aplique una capa de 2 mm (1/16") de sellador marino en torno a la brida del casquillo en contacto con el casco y a la pared del casquillo (Figura 2). *El sellador debe extenderse 6 mm (1/4") más arriba del espesor combinado del casco, la arandela y la tuerca del casco.* De este modo habrá sellador en la rosca para sellar el casco y mantener bien la tuerca del casco.

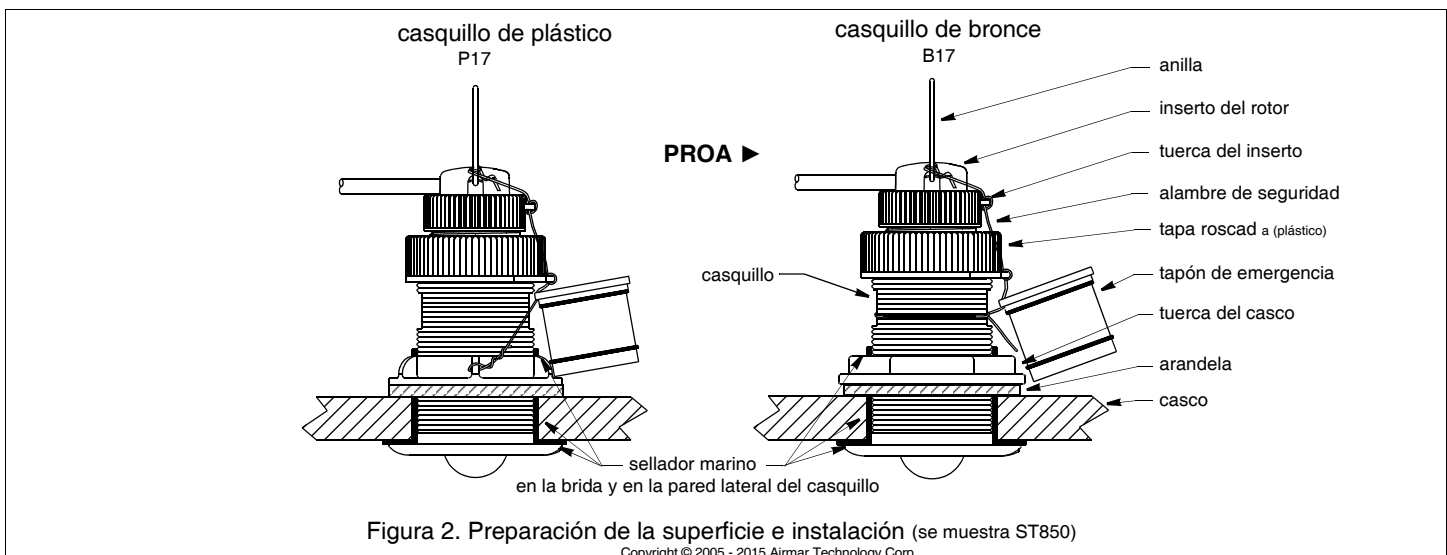

Instalación

1. Desde el exterior del casco, introduzca el casquillo en el orificio con un movimiento giratorio para que salga el exceso de sellador (Figura 2).

HT200—Caso omiso de cualquier flecha en el casquillo. No es necesario.

ST850—Alinee la flecha de la brida del casquillo de modo que quede orientada hacia la proa. Si el sensor no se instala en el centro, el casquillo se debe situar con un ángulo ligeramente hacia la línea de crujía para que quede alienado con el flujo del agua.

2. Desde el interior del casco, coloque la arandela en el casquillo.

Casco de aluminio de menos de 6 mm (1/4") de espesor—Si es preciso, utilice una arandela adicional de goma, fibra de vidrio o plástico. No utilice nunca bronce, ya que se produciría corrosión galvánica. No utilice nunca madera, ya que esta se expande y podría fracturar el casquillo de plástico.

3. Rosque la tuerca del casco.

ST850—Verificar que la muesca del borde superior del casquillo y la flecha correspondiente en la brida queden orientadas hacia la proa.

Casquillo de plástico—No apretar excesivamente la llave sobre los rebajes planos del casquillo, ya que este se podría fracturar.

Tuerca del casco de plástico—Apretar a mano únicamente. No la apriete en exceso.

Tuerca del casco de metal—Apretar con unos alicates extensibles.

Casco de sandwich de fibra de vidrio: no apriete en exceso ya que se puede aplastar el material del casco.

Casco de madera—Antes de apretar la tuerca del casco, dejar que la madera se expanda.

4. Elimine el exceso de sellador marino en el exterior del casco para asegurar un flujo estable del agua por debajo del sensor.

5. *Todas las juntas tóricas deben estar intactas y bien lubricadas para resultar estancas.* Cuando el sellador marino se haya secado, revise las juntas tóricas del conjunto de la válvula (cámbielas según sea necesario) y lubríquelas con el lubricante de silicona que se incluye (figura 3).

6. Introduzca el conjunto de la válvula en el casquillo. Asíntelo en su emplazamiento empujando con un movimiento de giro hasta que la chaveta se acople en la muesca. Atornille la tapa roscada y apriétela a mano solamente. **No la apriete en exceso.**

7. Desplace la tuerca del inserto a lo largo del cable hasta que se apoye en la parte superior del inserto. Sujete la anilla a la tuerca del inserto.

8. *Todas las juntas tóricas deben estar intactas y bien lubricadas para resultar estancas.* Revise las juntas tóricas del inserto del rotor/sensor de temperatura (cámbielas según sea necesario) y lubríquelas con el lubricante de silicona que se incluye.

9. Introduzca el inserto en el casquillo. Asíntelo en su emplazamiento empujando con un movimiento de giro hasta que la chaveta se acople en la muesca. Evite girar el casquillo y alterar el sellador. Rosque la tuerca del INSERTO y apriétela a mano solamente. **No la apriete en exceso.**

ST850—El inserto del rotor se debe situar con la flecha superior hacia la proa. (La salida del cable hacia popa.)

10. Coloque siempre el alambre de seguridad para evitar que el inserto se salga en el caso improbable de que la tapa roscada o la tuerca del inserto se rompan o se rosquen de forma incorrecta (figura 2).

Casquillo de plástico—Afirme bien el alambre de seguridad a un ojo en la tuerca del casco. Pase el alambre por el tapón de emergencia corto. Manteniéndolo bien tenso, lleve el alambre en el sentido contrario al de las agujas del reloj y páselo por un ojo de la tapa roscada. Vuelva a pasar el alambre por el ojo. Páselo por el ojo de la tuerca del INSERTO. Vuelva a pasar el

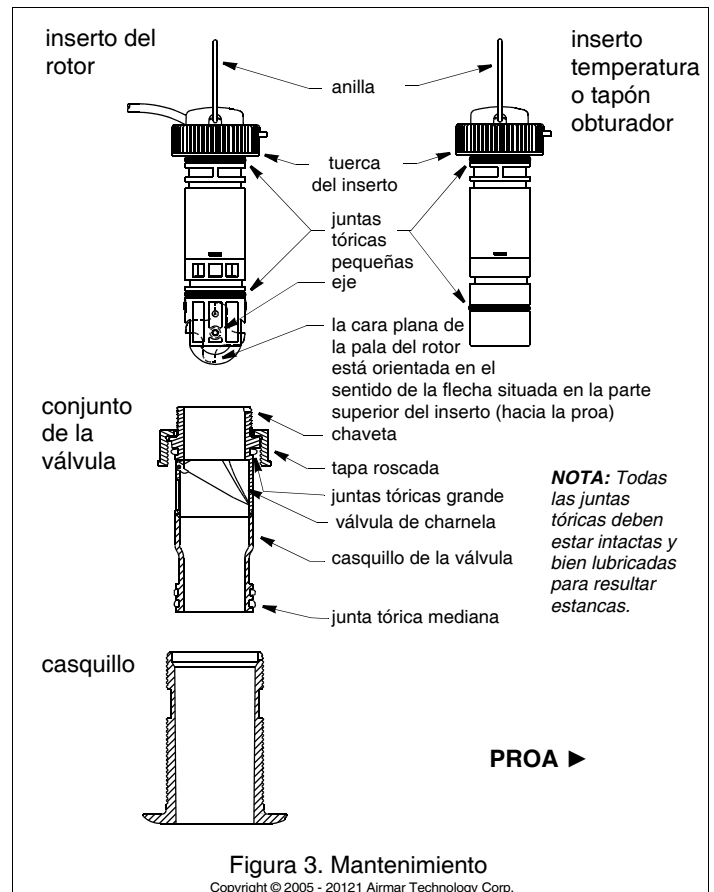

alambre por el ojo. Enlace el alambre por la anilla y enróllelo bien sobre sí mismo.

Casquillo de bronce—Pase un extremo del alambre de seguridad alrededor del casquillo y enróllelo junto con el extremo largo. Pase el alambre por el tapón de emergencia corto. Manteniéndolo bien tenso, lleve el alambre hacia arriba en línea recta y páselo por un ojo de la TAPA roscada. Vuelva a pasar el alambre por el ojo. Lleve el cable en el sentido contrario al de las agujas del reloj y páselo por el ojo de la tuerca del inserto. Vuelva a pasar el alambre por el ojo. Enlace el alambre por la anilla y enróllelo bien sobre sí mismo.

Colocación y conexión del cable

PRECAUCIÓN: Si el sensor se ha suministrado con un conector, no extraer el conector para facilitar la colocación del cable. Si es preciso cortar y empalmar el cable, utilice la caja de conexiones estanca Airmar ref. 33-035 y siga las instrucciones que la acompañan. Salvo cuando utilice una caja de conexiones estanca, si extrae el conector estanco o corta el cable la garantía del sensor quedará anulada.

1. Lleve el cable hasta el instrumento con cuidado de no dañar el forro del cable al atravesar mamparos u otros elementos del barco. Utilice pasacable(s) para evitar el rozamiento. Para reducir las interferencias eléctricas, separe el cable del transductor de otros cables eléctricos y del motor. Enrolle el cable sobrante y sujételo con abrazaderas de cable para evitar que resulte dañado.

2. Para conectar el sensor al instrumento, consulte el manual del instrumento.

Comprobación de vías de agua

Cuando ponga el barco a flote, compruebe **inmediatamente** si hay vías de agua en torno al sensor. Tenga en cuenta que las vías de agua muy pequeñas pueden no resultar evidentes a simple vista. *No deje el barco en el agua durante más de 3 horas sin volverlo a comprobar.* Con una pequeña vía, en 24 horas puede acumularse una cantidad considerable de agua en la sentina. Si observa una vía de agua, repita **inmediatamente** la "Preparación de la superficie" y la "Instalación" (página 2).

Adaptación en casquillo ST650

El inserto HT200 y ST850 se puede instalar en un casquillo ST650 nuevo o ya existente. **No obstante, el conjunto de válvula ST650 en el interior del casquillo se debe cambiar por el conjunto de válvula HT200/ST850** para que el nuevo inserto se pueda adaptar. Para cambiar el conjunto de válvula, siga las instrucciones "Mantenimiento de la válvula" en la página 4.

Instalación en un casco de sandwich de fibra de vidrio

El núcleo (madera o espuma) se debe cortar y sellar con cuidado. Es necesario proteger el núcleo contra la infiltración de agua y reforzar el casco para que no se aplaste bajo la tuerca, con lo que el casquillo se soltaría.

PRECAUCIÓN: Sellar completamente el casco para impedir que se filtre agua al núcleo del sandwich.

1. Efectúe un taladro de guía de $\text{Ø } 3 \text{ mm}$ o $1/8''$ desde el interior del casco. Si hay un refuerzo, arbotante u otra irregularidad del casco junto a la ubicación escogida, efectúe el taladro desde el exterior. (Si perfora el orificio en un lugar incorrecto, vuelva a perforar en una ubicación más adecuada. Aplique cinta de pintor en el exterior del casco sobre el orificio incorrecto y rellénelo con epoxi.)
2. Con una broca hueca de $\text{Ø } 51 \text{ mm}$ o $2''$, recorte el orificio desde el exterior del casco únicamente a través del forro exterior (Figura 4).
3. Desde el interior del casco, utilice una broca hueca de $\text{Ø } 60 \text{ mm}$ o $2-3/8''$ para atravesar el forro interior y la mayor parte del núcleo. El material del núcleo puede ser muy blando. Aplique poca presión a la broca hueca después de atravesar el forro interior para no perforar de forma accidental el forro exterior.
4. Extraiga el tapón de material de núcleo, de manera que el interior del forro exterior y el núcleo interior del casco queden plenamente expuestos. Lije y limpie el forro interior, el núcleo y el forro exterior en torno al orificio.
5. Si sabe trabajar con fibra de vidrio, sature una capa de tejido con una resina adecuada y colóquela en el interior del orificio para sellar y reforzar el núcleo. Añada capas hasta que el orificio tenga el diámetro correcto. Alternativamente, puede untar con cera un cilindro hueco o macizo del diámetro correcto y sujetarlo con cinta. Rellene el espacio entre el cilindro y el casco con epoxi de moldeo. Cuando el epoxi esté seco, retire el cilindro.
6. Lije y limpie el área en torno al orificio, por dentro y por fuera, para que el sellador se adhiera correctamente al casco. Si hay algún residuo de petróleo en el interior del casco, elimínelo con un detergente doméstico suave o un disolvente flojo (por ejemplo alcohol) antes de lijar.
7. Proceda a la "Preparación de la superficie" y "instalación" según se describe en la página 2.

Funcionamiento, mantenimiento y partes

Funcionamiento de la válvula

¡La válvula no es una junta estanca! El sensor está provisto de una válvula con cierre automático que reduce al mínimo la entrada de agua al barco cuando se extrae el inserto. La válvula de charnela curva se activa mediante un muelle y la presión del agua. El agua empuja la válvula hacia arriba para cerrar la

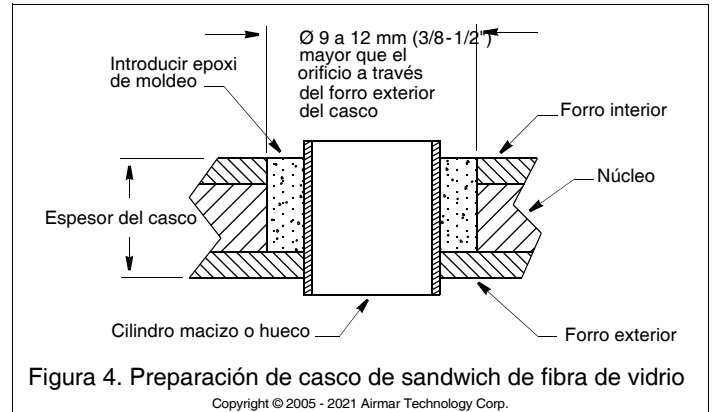

abertura de modo que no entre un chorro de agua al barco. *Instale siempre el inserto o el tapón obturador largo sujeto con la tuerca del INSERTO y el alambre de seguridad para estanqueizar.*

Utilización del tapón obturador largo

Para proteger el inserto, utilice el tapón obturador:

- Cuando el barco vaya a permanecer en agua salada durante más de una semana.
 - Cuando se vaya a sacar el barco del agua.
 - Cuando sospeche que se han acumulado incrustaciones porque las indicaciones del instrumento son inexactas.
1. Coloque la tuerca del INSERTO en la parte superior de tapón obturador *largo*. Sujete la anilla al tapón en la tuerca del inserto (figura 3).
 2. *Todas las juntas tóricas deben estar intactas y bien lubricadas para resultar estancas.* Revise las juntas tóricas en el tapón obturador largo (cámbielas según sea necesario) y lubríquelas con el lubricante de silicona que se incluye o con vaselina.
 3. Extraiga el inserto del casquillo retirando el alambre de seguridad de la anilla y la tuerca del INSERTO. Desenrosque la tuerca del INSERTO (figura 2). *No extraiga la TAPA roscada.*
 4. Tire de la anilla lentamente para extraer el inserto.
NOTA: *En el caso improbable de que el inserto no se pueda extraer, consulte "Mantenimiento de la válvula" en la página 4.*
 5. Coloque el tapón obturador *largo* en el casquillo (figura 3). Asíntelo en su emplazamiento empujando con un movimiento de giro hasta que la chaveta se acople en la muesca. Rosque la tuerca del INSERTO y apriétela **a mano** solamente. No apretarlas en exceso.
 6. Vuelva a colocar el alambre de seguridad para evitar que el tapón obturador *largo* se salga en el caso improbable de que la tapa roscada o la tuerca del inserto se rompan o se rosquen de forma incorrecta (figura 2).

Mantenimiento de la válvula

ATENCIÓN: Si el inserto queda atascado en el conjunto de válvula atrapando la TAPA roscada, mantenga **temporalmente** tapón de *emergencia corto* en su emplazamiento con el alambre de seguridad. A continuación separe el inserto del conjunto de la válvula. Si no se pueden separar y el sensor se debe dejar desatendido, retire la anilla, desenrosque la tuerca del inserto y desenrosque la tapa roscada. Corte el cable un mínimo de 1 m (3') desde el inserto para liberar la TAPA roscada. Luego empalme el cable con la caja de conexiones estanca Airmar núm. 33-035.

Si la válvula falla, desmóntela para repararla. Cuando extraiga el conjunto de válvula, coloque siempre el tapón de emergencia corto con la TAPA roscada y el alambre de seguridad para estanqueizar. Solicite un kit de rotor y válvula núm. 33-536-01.

1. Retire el tapón de *emergencia corto* del alambre de seguridad (figura 2).
2. Revise las juntas tóricas (cámbielas según sea necesario) y lubríquelas con lubricante de silicona o con vaselina (figura 3). La junta tórica debe estar intacta y bien lubricada para resultar estanca.
3. Desenrosque la tuerca del TAPA roscada. Con el tapón de *emergencia corto* preparado en una mano, extraiga el inserto de rotor/sensor de temperatura y el conjunto de válvula como una sola unidad tirando hacia arriba por la anilla. Rápidamente introduzca el tapón de *emergencia corto* para reducir al mínimo la entrada de agua al barco.
NOTA: El tapón de *emergencia corto* no es seguro mientras no se haya colocado la TAPA roscada.
4. Para liberar la TAPA roscada, extraiga el inserto de rotor/sensor de temperatura del conjunto de válvula desenroscando la tuerca del INSERTO. Tire del inserto por la anilla lentamente hacia arriba.
5. Asegure el tapón de emergencia corto con la tapa roscada. apriete **a mano** solamente. No apriete en exceso. Vuelva a afirmar el alambre de seguridad (figura 2).
6. Limpie, repare o cambie el conjunto de la válvula de manera que la válvula de charnela se mueva libremente y quede asentada contra el casquillo (figura 3).
7. *Todas las juntas tóricas deben estar intactas y bien lubricadas para resultar estancas.* Para reinstalar el conjunto de válvula y el inserto o obturador, revise todas las juntas tóricas (y cámbielas según sea necesario) y lubríquelas con lubricante de silicona o vaselina.
8. Retire el alambre de seguridad de la TAPA roscada y desenrosquela. Con el conjunto de válvula preparado en una mano, extraiga el tapón de emergencia corto. Introduzca rápidamente el conjunto de la válvula en el casquillo. Asíntelo en su emplazamiento empujando con un movimiento de giro hasta que la chaveta se acople en la muesca. Rosque la TAPA roscada a mano solamente. No la apriete en exceso.
9. Vuelva a colocar el inserto. El inserto del rotor haya se debe situar con la flecha superior hacia la proa. (La salida del cable hacia popa.) Asíntelo en su emplazamiento empujando con un movimiento de giro hasta que la chaveta se acople en la muesca. Rosque la tuerca del INSERTO y apriétela **a mano** solamente. No la apriete en exceso.
10. Afirme el alambre de seguridad al tapón de emergencia corto, la tapa roscada, la tuerca del inserto y la anilla para impedir que el inserto se salga en el caso improbable de que la tuerca del inserto o la tapa roscada se rompan o se rosquen de forma incorrecta (figura 2).

ST850: Mantenimiento del inserto del rotor

Las incrustaciones acuáticas pueden impedir que el rotor gire y se deben eliminar. Limpie el sensor con un estropajo Scotch-Brite® y un detergente doméstico suave. Si las incrustaciones son muy abundantes, empuje el eje del rotor con un eje de repuesto o un clavo de acabado 4D con la punta aplanada. A continuación lije en húmedo y con suavidad el rotor con papel de lija húmedo/seco de grano fino.

Los cojinetes lubricados por agua del rotor tienen una vida útil de hasta 5 años en los barcos lentos [menos de 10 nudos (18 km/h) y 1 año en los barcos rápidos. Los rotores se pueden fracturar y los ejes doblarse por el impacto con objetos flotantes y manipulaciones indebidas en marinas y astilleros. Para mantener la estanqueidad, las juntas tóricas deben estar exentas de abrasiones y cortes.

1. Con el eje del rotor nuevo, empuje el eje antiguo unos 6 mm (1/4") hacia fuera (1/4"). Con unos alicates, extraiga el eje antiguo (figura 3).
2. Introduzca el rotor nuevo en la cavidad con el lado plano de la pala en la misma dirección que la flecha de la parte superior del inserto.
3. Introduzca el eje nuevo hasta que los extremos queden nivelados con el inserto.
4. *Todas las juntas tóricas deben estar intactas y bien lubricadas para resultar estancas.* Coloque dos de las juntas tóricas pequeñas.
5. Asegúrese de que las juntas tóricas estén intactas y bien lubricadas, las dos juntas tóricas pequeñas restantes son para el tapón obturador largo.
6. Para reinstalar el inserto del rotor, consulte "Instalación" en la página 2 y siga los pasos 8 a 10.

Hibernaje

Cuando deje el barco en el varadero para pasar el invierno, extraiga el tapón obturador para que se vacíe el agua antes de volver a colocarlo. De este modo evitará que se congele el agua en torno al tapón obturador, con el consiguiente riesgo de rotura.

Especificaciones NMEA 2000®

HT200 de carga (LEN).....1

Sensor de recambio y repuestos

La información necesaria para pedir un sensor Airmar recambio está impresa en la etiqueta del cable. No retire la etiqueta. Cuando efectúe el pedido, especifique el número de referencia de la pieza y la fecha. Para mayor comodidad, anote estos datos en la parte superior de la primera página.

Las piezas perdidas, rotas y gastadas se deben cambiar inmediatamente. Si ha comprado un casquillo de plástico y el casco del barco es de madera o desea una resistencia mayor, compre un casquillo de metal. Si ha comprado un casquillo de perfil bajo y prefiere un casquillo embutido, consulte más abajo.

Obtenga las piezas a través del fabricante del instrumento o en un establecimiento de efectos navales.

Gemeco

USA

Tel: 803-693-0777

Correo electrónico: sales@gemeco.com

Airmar EMEA

Europa, Medio Oriente, África

Tel: +33.(0)2.23.52.06.48

Correo electrónico: sales@airmar-emea.com



35 Meadowbrook Drive, Milford, New Hampshire 03055-4613, USA
www.airmar.com

Copyright © 2005 - 2021 Airmar Technology Corporation

